

# Grupos hidráulicos eléctricos

E 70 W-SAH 20



- Mayor velocidad de funcionamiento debido a nueva bomba de alto rendimiento
- Mayor volumen de aceite (6,5 l) permite uso simultaneo de dos herramientas
- Soportes integrados en herramientas permitiendo ajustes individuales de las mismas
- Unidad de control central (iluminada)
- Grandes asas para transporte
- Rebobinador integrado
- Carrete doble disponible con mangueras de diferentes tipos y largos
- Compacto y moderno diseño

## Datos técnicos

Motor	Motor eléctrico 230 V, 50 Hz, 2 kW	Peso	78,5 kg
Presión nominal*	630/700 bar	EN clase	ATO/MTO
Volumen de aceite	6,5 l	Ref.	1078718

\*de acuerdo EN 13204 a 700 bar

# Grupos hidráulicos eléctricos

E 70 W-SAH 20



**Hydraulikaggregat für wechselseitigen / gleichzeitigen Betrieb**  
**HYDRAULIC POWER UNIT FOR ALTERNATING / SIMULTANEOUS OPERATION**

Ventilsteuerung mit 2 Funktionen (VALVE SYSTEM WITH 2 FUNCTIONS)

- gleichzeitiger Betrieb od. wahlweise (-SIMULTANEOUS OPERATION OR ALTERNATIVELY)
- wechselseitiger Betrieb mit doppelter Förderleistung-TURBO (-ALTERNATING OPERATIONS WITH DOUBLE OIL FLOW-TURBO)

**Technische Daten (TECHNICAL DATA):**

Tankvolumen (OIL RESERVOIR).....6,5 l  
 Nutzvolumen (USEABLE VOLUME).....6,0 l  
 Gewicht übefüllt (WEIGHT INCL: OIL).....78,5 kg

Nennndruck (NOMINAL PRESSURE) 63<sup>12</sup> MPa (630<sup>12</sup> bar) / 70<sup>12</sup> MPa (700<sup>12</sup> bar)

**Antrieb (ENGINE):**

Einph. Wechselstr.Motor 230V/50Hz, 2,0kW, IP54  
 SINGLE-PHASE A:C:MOTOR 230V/50Hz, 2,0kW, IP54  
 Elektr. Stromstärke /AMPERAGE 17 A max.  
 Anlaufstrom (STARTING CURRENT) 18 A

**Fördermenge (OUTPUT) :**

wechselseitig (ALTERNATING) / TURBO:  
 Bis (TO) 0 bis 20 MPa = 1x 4,6 bis 2,6 l/min.  
 Über (OVER) 20 bis 70 MPa = 1x 2,6 bis 1,3 l/min.  
 gleichzeitig (SIMULTANEOUS):  
 Bis (TO) 0 bis 20 MPa = 2x 2,3 bis 1,2 l/min.  
 Über (OVER) 20 bis 70 MPa = 2x 1,2 bis 0,7 l/min.

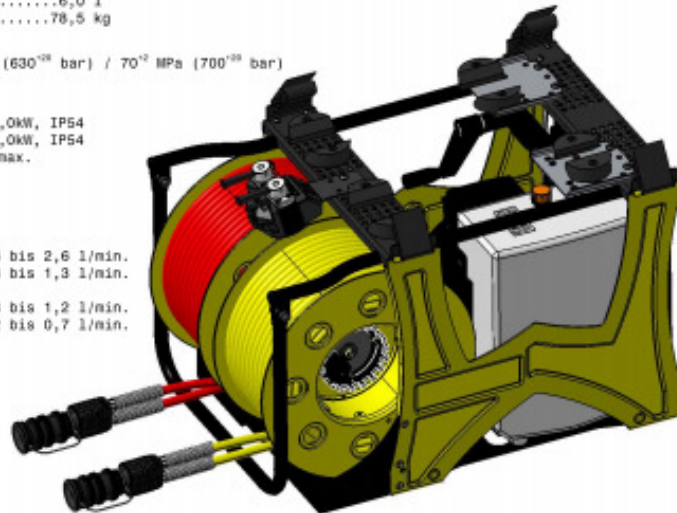

Schlauchpaar 20m rot  
 PAIR OF HOSES RED 20m

Schlauchpaar 20m gelb  
 PAIR OF HOSES YELLOW 20m

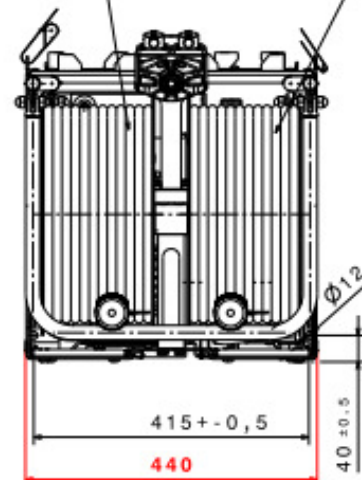
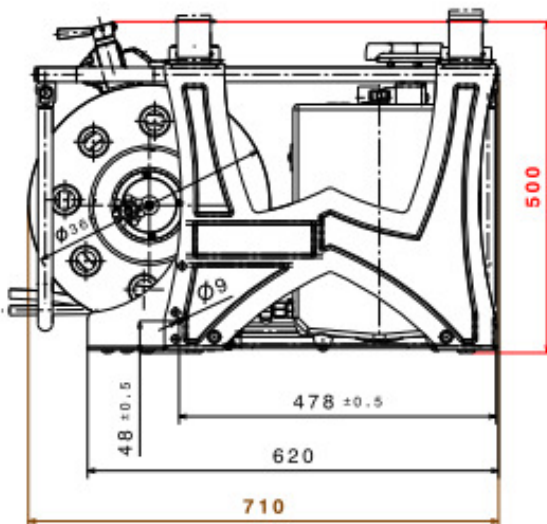

FREIEMASS TOLERANZEN (GENERAL TOLERANCES)	LAENGENMASS (LENGHT)mm TOLERANZ (TOLERANCE)mm	...50	50...250	250...1000	1000..	WINKELMASS (ANGLE) TOLERANZ (TOLERANCE)	...180°
		±1,5	± 2,0	± 3,0	± 5,0		±10°

## Contacto

**Metalúrgica ARD S.A.**  
 Mariano Moreno 3764  
 B1752AHF—Lomas del Mirador  
 Buenos Aires - Argentina  
 Tel.: +54 (0) 11 4454-2601  
 Fax: +54 (0) 11 4454-2601 ext.130

[www.ard-sa.com.ar](http://www.ard-sa.com.ar)  
[www.facebook.com/RosenbauerArgentina/MetalurgicaArd](https://www.facebook.com/RosenbauerArgentina/MetalurgicaArd)  
[info@ard-sa.com.ar](mailto:info@ard-sa.com.ar)

Las ilustraciones son de carácter referencial, pueden mostrar equipos opcionales disponibles con cargo extra. La empresa se reserva el derecho de modificar las especificaciones y dimensiones en este documento sin previo aviso.